

Nazwa kwalifikacji: **Eksplatacja pojazdów, maszyn, urządzeń i narzędzi stosowanych w rolnictwie**

Oznaczenie kwalifikacji: **MG.03**

Wersja arkusza: **SG**

Czas trwania egzaminu: **60 minut**

MG.03-SG-21.01

## **EGZAMIN POTWIERDZAJĄCY KWALIFIKACJE W ZAWODZIE**

**Rok 2021**

**CZĘŚĆ PISEMNA**

**PODSTAWA PROGRAMOWA  
2017**

### **Instrukcja dla zdającego**

1. Sprawdź, czy arkusz egzaminacyjny zawiera 12 stron. Ewentualny brak stron lub inne usterki zgłoś przewodniczącemu zespołu nadzorującego.
2. Do arkusza dołączona jest KARTA ODPOWIEDZI, na której w oznaczonych miejscach:
  - wpisz oznaczenie kwalifikacji,
  - zamaluj kratkę z oznaczeniem wersji arkusza,
  - wpisz swój numer PESEL\*,
  - wpisz swoją datę urodzenia,
  - przyklej naklejkę ze swoim numerem PESEL.
3. Arkusz egzaminacyjny zawiera test składający się z 40 zadań.
4. Za każde poprawnie rozwiązane zadanie możesz uzyskać 1 punkt.
5. Aby zdać część pisemną egzaminu musisz uzyskać co najmniej 20 punktów.
6. Czytaj uważnie wszystkie zadania.
7. Rozwiązania zaznaczaj na KARCIE ODPOWIEDZI długopisem lub piórem z czarnym tuszem/atramentem.
8. Do każdego zadania podane są cztery możliwe odpowiedzi: A, B, C, D. Odpowiada im następujący układ kratek w KARCIE ODPOWIEDZI:

A	B	C	D
---	---	---	---

9. Tylko jedna odpowiedź jest poprawna.
10. Wybierz właściwą odpowiedź i zamaluj kratkę z odpowiadającą jej literą – np., gdy wybrałeś odpowiedź „A”:

<input checked="" type="checkbox"/>	B	C	D
-------------------------------------	---	---	---

11. Staraj się wyraźnie zaznaczać odpowiedzi. Jeżeli się pomylisz i błędnie zaznaczysz odpowiedź, otocz ją kółkiem i zaznacz odpowiedź, którą uważasz za poprawną, np.

<input checked="" type="checkbox"/>	B	C	<input checked="" type="checkbox"/>
-------------------------------------	---	---	-------------------------------------

12. Po rozwiązaniu testu sprawdź, czy zaznaczyłeś wszystkie odpowiedzi na KARCIE ODPOWIEDZI i wprowadziłeś wszystkie dane, o których mowa w punkcie 2 tej instrukcji.

**Pamiętaj, że oddajesz przewodniczącemu zespołu nadzorującego tylko KARTĘ ODPOWIEDZI.**

**Powodzenia!**

\* w przypadku braku numeru PESEL – seria i numer paszportu lub innego dokumentu potwierdzającego tożsamość

### Zadanie 1.

Zestaw transportowy pokazany na rysunku składa się z ciągnika z mechanizmem jezdny typu

- A. 4K4 i przyczepy dwuosiowej.
- B. 4K2 i przyczepy dwuosiowej.
- C. 4K4 i przyczepy typu tandem.
- D. 4K6 i przyczepy typu tandem.

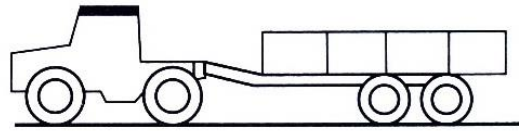

### Zadanie 2.

Jaki rodzaj ciągnika wchodzi w skład agregatu transportowego pokazanego na rysunku?

- A. Siodłowy.
- B. Balastowy.
- C. Uniwersalny rolniczy.
- D. Uniwersalny komunalny.

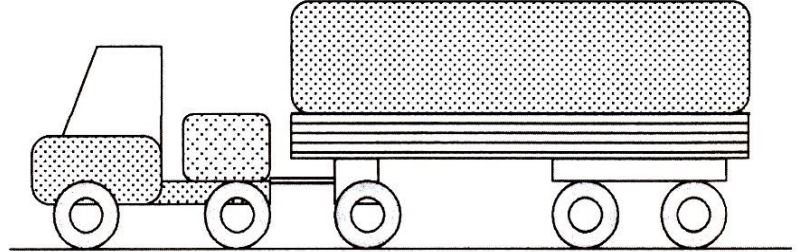

### Zadanie 3.

Na którym rysunku pokazano przenośnik bezciągowy?

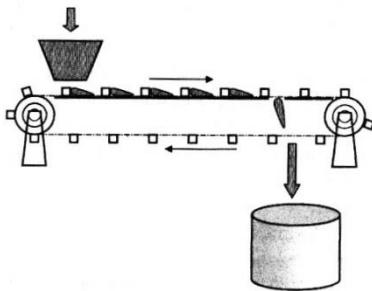

A.

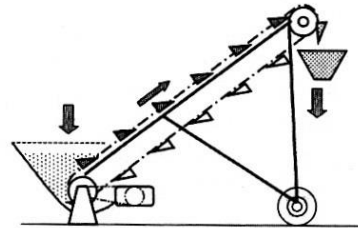

B.

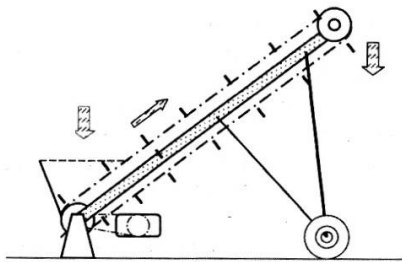

C.

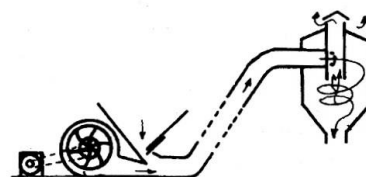

D.

### Zadanie 4.

Na której ilustracji przedstawiono sprzęgło hydrokinetyczne?



A.



B.



C.



D.

### Zadanie 5

Element pokazany na ilustracji to

- A. wtryskiwacz silnika z ZS.
- B. wtryskiwacz silnika z ZI.
- C. świeca zapłonowa.
- D. świeca żarowa.



### Zadanie 6.

Jaki rodzaj wspomagania zastosowano w układzie kierowniczym pokazanym na ilustracji?

- A. Elektryczne.
- B. Hydrauliczne.
- C. Pneumatyczne.
- D. Hydropneumatyczne.



### Zadanie 7.

Zasadę pracy której skrzyni biegów pokazano na schemacie?

- A. Automatycznej CVT.
- B. Bezstopniowej Vario.
- C. Manualnej stopniowej.
- D. Półautomatycznej stopniowej.

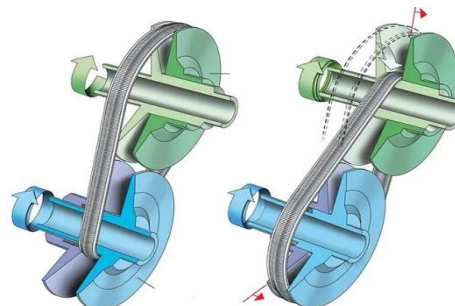

### Zadanie 8.

Zbiornik wyrównawczy oraz zawór nadciśnieniowo-podciśnieniowy, to elementy konstrukcyjne układu chłodzenia typu

- A. zamkniętego z wymuszonym obiegiem czynnika.
- B. otwartego z wymuszonym obiegiem czynnika.
- C. pośredniego przez odparowanie wody.
- D. bezpośredniego powietrznego.

### Zadanie 9.

Schemat, jakiego silnika spalinowego pokazano na rysunku?

- A. Wysokoprężnego z zasilaniem Common Rail.
- B. Wysokoprężnego z pompowtryskiwaczami.
- C. Niskoprężnego gaźnikowego.
- D. Niskoprężnego wtryskowego.

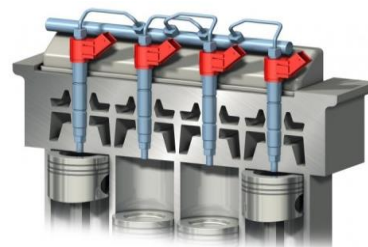

### Zadanie 10.

W jakim silniku spalinowym stosowana jest tuleja pokazana na rysunku, jeżeli jego pełen cykl pracy przebiega przy jednym obrocie wału korbowego?

- A. Dwusuwowym z chłodzeniem wodnym.
- B. Czterosuwowym z chłodzeniem wodnym.
- C. Dwusuwowym z chłodzeniem powietrznym.
- D. Czterosuwowym z chłodzeniem powietrznym.

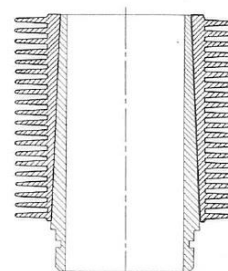

### Zadanie 11.

Jakie urządzenie przetwarza energię kinetyczną oleju na energię mechaniczną?

- A. Pompa hydrokinetyczna.
- B. Silnik hydrokinetyczny.
- C. Pompa hydrostatyczna.
- D. Silnik hydrostatyczny.

### Zadanie 12.

Który harmonogram przeglądów ciągnika jest prawidłowy, jeżeli częstotliwości jego przeglądów wynoszą odpowiednio: P1 codziennie, P2 co 100 mth, P3 co 200 mth, P4 co 400 mth i P5 co 800 mth?

Harmonogram	Przebieg w mth							
	100	200	300	400	500	600	700	800
A.	P2	P2	P3	P4	P2	P2	P3	P5
B.	P2	P3	P4	P5	P2	P3	P4	P5
C.	P2	P3	P2	P4	P2	P3	P2	P5
D.	P2	P3	P4	P3	P2	P3	P4	P5

### Zadanie 13.

Wymieniając olej w silniku ciągnika rolniczego starszej generacji, aby uniknąć nagłego „rozszczelnienia” silnika, które jest efektem wypłukiwania osadów, należy zastosować olej

- A. mineralny 15W-50.
- B. syntetyczny 0W-60.
- C. półsyntetyczny 5W-60.
- D. półsyntetyczny 10W- 50.

### Zadanie 14.

Jaki będzie koszt robocizny, wykonania naprawy instalacji elektrycznej ciągnika rolniczego polegającej na wymianie rozrusznika i paska napędu alternatora łącznie z jego napinaczem, jeżeli koszt pracy mechanika to 180 zł za godzinę?

- A. 150,00 zł
- B. 180,00 zł
- C. 210,00 zł
- D. 240,00 zł

Tabela pracochłonności

Lp.	Nazwa operacji	Czas [min]
1	Wymiana rozrusznika	20,00
2	Wymiana alternatora	10,00
2	Demontaż paska napędu alternatora	10,00
3	Demontaż napinacza paska	15,00
4	Montaż napinacza paska	10,00
5	Montaż paska	5,00
6	Regulacja naciągu paska	10,00

### Zadanie 15.

Maszyna pokazana na ilustracji to

- A. siewkarnia polowa do roślin niskołodygowych.
- B. ścinacz zielonek z listwowym zespołem tnącym.
- C. ścinacz zielonek z bijakowym zespołem tnącym.
- D. siewkarnia polowa do roślin wysokołodygowych.

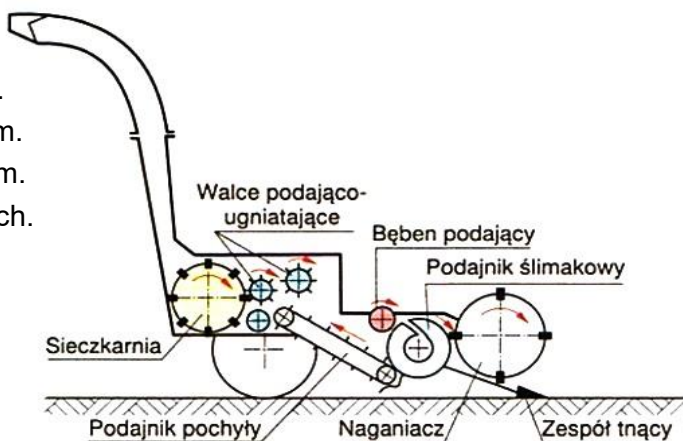

### Zadanie 16.

Które narzędzie rolnicze należy zastosować do spulchniania gleby na głębokość do 70 cm?



A.



B.



C.



D.

### Zadanie 17.

Do oddzielenia nasion krótkich, połamanych od długich, celnych, należy zastosować

- A. płótniarkę.
- B. wialnię.
- C. żmijkę.
- D. tryjer.

### Zadanie 18.

Ciągnik rolniczy o rozstawie kół 150 cm można zastosować do wykonywania zabiegów w międzyrzędziach o rozstawie:

- A. 30, 50 i 75 cm
- B. 30, 45 i 50 cm
- C. 42, 50 i 62,5 cm
- D. 45, 50 i 67,5 cm

**Zadanie 19.**

Nastawienie mechanizmu regulacyjnego	Dawka obornika [t/ha]			
	Rozrzutnik N-219/5		Rozrzutnik N-219/6	
	v = 4 km/h	v = 8 km/h	v = 4 km/h	v = 8 km/h
1 ząb	29,8	14,9	14,5	6,9
2 zęby	60,1	40,7	30,2	13,9
3 zęby	89,1	60,2	47,4	21,4
4 zęby	120,0	80,9	64,5	27,8
5 zębów	146,1	98,5	80,2	33,2

Jak należy nastawić mechanizm regulacyjny rozrzutacza N-219/5, aby przy prędkości roboczej agregatu 8 km/h uzyskać dawkę rozrzutu około 40 t/ha?

- A. 1 ząb.
- B. 2 zęby.
- C. 3 zęby.
- D. 4 zęby.

**Zadanie 20.**

Jakie będą roczne koszty zakupu paliwa i smarów do ciągnika rolniczego, który w ciągu godziny zużywa 8 litrów oleju napędowego, a koszt zakupu zużytych smarów stanowi 10% kwoty zakupu paliwa? Cena oleju napędowego wynosi 5 zł za litr, a ciągnik rocznie przepracowuje 500 godzin.

- A. 20 000,00 zł
- B. 22 000,00 zł
- C. 24 000,00 zł
- D. 28 000,00 zł

**Zadanie 21.**

Jakie jest jednostkowe zużycie paliwa silnika S-2, przy obrotach maksymalnego momentu obrotowego?

- A. 270 g/kWh
- B. 260 g/kWh
- C. 225 g/kWh
- D. 222 g/kWh

**Tabela: Dane techniczne silników.**

Typ silnika	S-1	S-2
Moc nominalna przy znamionowej prędkości obrotowej [kW]	45	53
Jednostkowe zużycie paliwa przy mocy nominalnej [g/kWh]	270	260
Maksymalny moment obrotowy (przy prędkości obrotowej 1480 obr/min) [Nm]	265	310
Moc silnika przy prędkości obrotowej 1480 obr/min [kW]	41	48
Jednostkowe zużycie paliwa przy 1480 obr/min [g/kWh]	225	222

**Zadanie 22.**

Rodzaj tłoków	Oznaczenie na denku tłoka		Wymiar D <sub>-0,005</sub>	Cylindry	
	Średnica	Grupa selekcyjna		Średnica +0,005	Grupa selekcyjna
Nominalny	-	04	59,96	60,02	02
		02	59,95	60,01	01
		00	59,94	60,00	00
Nadwymiarowy	60,5	02	60,46	60,52	12
		01	60,45	60,51	11
		00	60,44	60,50	10
	61	02	60,96	61,02	22
		01	60,95	61,01	21
		00	60,94	61,00	20

Z jakiej grupy selekcyjnej powinien być cylinder sprężarki, który należy dobrać do tłoka o wymiarze 61 mm i grupie selekcyjnej „02”?

- A. 02
- B. 12
- C. 20
- D. 22

**Zadanie 23.**

**Tabela: Wyniki badań diagnostycznych**

Sprawdzany parametr	Stan prawidłowy	Przekładnia kierownicza			
		P-1	P-2	P-3	P-4
Opory i zacięcia przy obrocie	NIE	NIE	TAK	NIE	NIE
Maksymalny luz przekładni kierowniczej [°]	10	8	10	9	12
Brak widocznych wycieków oleju	TAK	TAK	TAK	TAK	NIE
Brak uszkodzonych śrub mocujących	TAK	NIE	TAK	TAK	TAK

W oparciu o wyniki badań diagnostycznych wskaż przekładnię kierowniczą sprawną technicznie.

- A. P-1
- B. P-2
- C. P-3
- D. P-4

**Zadanie 24.**

Parametr silnika	Numer silnika			
	No1	No2	No3	No4
Stopień sprężania	10	14	16	11
Ciśnienie sprężania [bar]	12	28	26	13
Ilość obrotów wału korbowego na jeden cykl pracy [liczba]	2	1	2	1

Na podstawie parametrów podanych w tabeli wskaż silnik wysokoprężny czteresurowy.

- A. No1
- B. No2
- C. No3
- D. No4

### Zadanie 25.

Co jest przyczyną nadmiernego zadymienia spalin silnika ciągnikowego, którego aparatura wtryskowa jest w pełni sprawna?

- A. Nadmierne zużycie łożysk ślizgowych wału korbowego.
- B. Nadmierne zużycie łożysk wałka rozrządu.
- C. Nieszczelność komory spalania.
- D. Zapowietrzony układ paliwowy.

### Zadanie 26.



Przystępując do pomiaru luzu sumarycznego w układzie kierowniczym za pomocą przyrządu LUZ – 1 pokazanego na ilustracji, należy

- A. obniżyć ciśnienie w ogumieniu i ustawić koła do jazdy na wprost.
- B. obniżyć ciśnienie w ogumieniu i ustawić koła w lewym lub prawym położeniu.
- C. wyregulować ciśnienie w ogumieniu do nominalnego i ustawić koła do jazdy na wprost.
- D. wyregulować ciśnienie w ogumieniu do nominalnego i ustawić koła w lewym lub prawym skrajnym położeniu.

### Zadanie 27.

Który ściągacz należy zastosować do demontażu łożysk wewnętrznych osadzonych w nieprzelotowych oprawach.



A.



B.



C.



D.



**Zadanie 28.**

Który przyrząd należy zastosować do pomiaru temperatury zamrażania płynu chłodzącego oraz gęstości elektrolitu?

- A. Areometr.
- B. Higrometr.
- C. Wakuometr
- D. Refraktometr.

**Zadanie 29.**

Jeżeli w instrukcji napraw nie zaleca się specjalnego sposobu montażu głowicy, to wszystkie nakrętki należy dokręcać

- A. momentem niższym od docelowego o 10% w jednym zabiegu.
- B. momentem wyższym od docelowego o 10% w jednym zabiegu.
- C. w trzech etapach, stosując 35%, 70% i 100% wartości momentu docelowego.
- D. w trzech etapach, za każdym razem stosując moment równy 100% wartości docelowej.

**Zadanie 30.**

Pierwsze badanie techniczne nowego ciągnika wykonuje się przed upływem

- A. 4 lat.
- B. 3 lat.
- C. 2 lat.
- D. 1 roku.

**Zadanie 31.**

Jaka powinna być cena, w zł/ha, za wykonaną usługę orki pługiem 4-korpusowym, jeżeli wydajność agregatu wynosi 0,5 ha/h, godzinowe koszty użytkowania agregatu wynoszą 50 zł, a usługodawca zamierza osiągnąć zysk 80 zł/godzinę?

- A. 130 zł/ha
- B. 210 zł/ha
- C. 260 zł/ha
- D. 310 zł/ha

**Zadanie 32.****Tabela: Harmonogram smarowania wozu paszowego**

Lp	Punkt smary	Ilość punktów	Rodzaj smaru	Częstotliwość
1	Łożyska piast	4	A	24M
2	Oko ciągną dyszla	1	B	14D
3	Walek wielowypustowy przekładni	1	B	30 H
4	Walek wielowypustowy łącznika WOM	2	B	20H
5	Prowadnice okna zsykowego	4	C	3M
6	Ucha siłowników otwierania zasuw	4	A	1M
7	Cięgno obrotowe	1	B	1M

**Oznaczenia smarów:** A-smar stały maszynowy (litowy, wapniowy), B-smar stały do elementów mocno obciążonych z dodatkiem  $\text{MOS}_2$  lub grafitu, C-olej biodegradowalny.

**Oznaczenia częstotliwości:** M-miesiąc, D-dzień, H-godzina.

Którym smarem i z jaką częstotliwością należy smarować walek wielowypustowy przekładni?

- A. Smarem maszynowym, co 30 godzin.
- B. Olejem biodegradowalnym, co 20 godzin.
- C. Smarem stałym do elementów mocno obciążonych z dodatkiem  $\text{MOS}_2$  lub grafitu, co 30 godzin.
- D. Smarem stałym do elementów mocno obciążonych z dodatkiem  $\text{MOS}_2$  lub grafitu, co 20 godzin.

**Zadanie 33.****Tabela: Karta weryfikacji brony talerzowej.**

L.p.	Parametr	Wartość nominalna [mm]	Oznaczenie brony			
			B-1	B-2	B-3	B-4
1	Luz osiowy łożysk sekcji	Max. 2	3,5	1,5	2	1,5
2	Luz promieniowy łożysk sekcji	Max. 1,5	1,0	1,0	2,0	1,0
3	Grubość ostrzarka talerzy	0,4 ÷ 1,5	2,0	1,0	1,5	1,2
4	Szerokość ostrza talerzy	13 ÷ 15	12	16	15	14

Na podstawie karty weryfikacji brony talerzowej wskaż bronę sprawną technicznie.

- A. B-1
- B. B-2
- C. B-3
- D. B-4

**Zadanie 34.**

Co jest przyczyną wzrostu podciśnienia w rurociągu dojarki przewodowej?

- A. Zanieczyszczony zawór regulacyjny.
- B. Zużyte łopatki pompy próżniowej.
- C. Uszkodzony zawór stanowiskowy.
- D. Uszkodzony wakuometr.

**Zadanie 35.**

Przyczyną częstego włączania się urządzenia hydroforowego jest

- A. zbyt duża ilość powietrza w zbiorniku.
- B. zbyt mała ilość powietrza w zbiorniku.
- C. brak dostatecznej izolacji cieplnej zbiornika hydroforu.
- D. niewłaściwe usytuowanie zbiornika w stosunku do lustra wody.

### Zadanie 36.

Przygotowując lemiesz pługa do naprawy za pomocą operacji kuźniczych i obróbki cieplnej należy w pierwszej kolejności podgrzać go do temperatury około

- A.  $800 \div 850^{\circ}\text{C}$  i wolno studzić.
- B.  $200 \div 250^{\circ}\text{C}$  i wolno studzić.
- C.  $800 \div 850^{\circ}\text{C}$  i szybko studzić.
- D.  $200 \div 250^{\circ}\text{C}$  i szybko studzić.

### Zadanie 37.

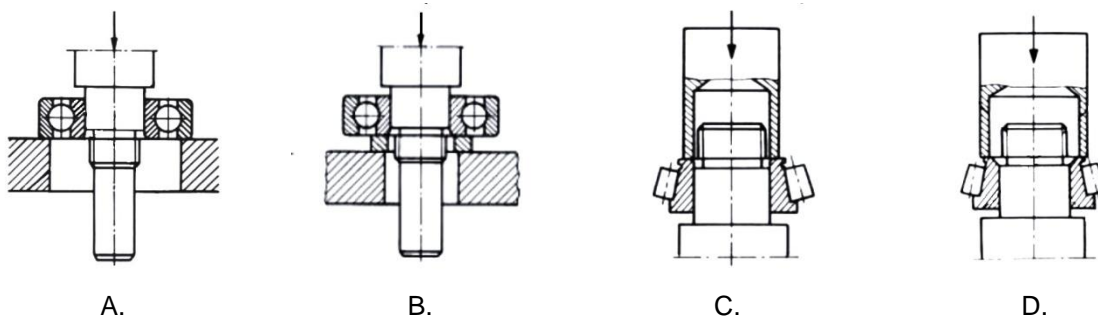

Prawidłowy montaż łożyska tocznego pokazano na rysunkach

- A. A i B
- B. B i C
- C. C i D
- D. D i A

### Zadanie 38.

Badanie techniczne sprzętu do stosowania środków ochrony roślin powinno być przeprowadzone według następującego harmonogramu:

- A. pierwsze przed upływem 2 lat, a następne co roku.
- B. pierwsze przed upływem 3 lat, a następne co dwa lata.
- C. pierwsze przed upływem 4 lat, a następne co trzy lata.
- D. pierwsze przed upływem 5 lat, a następne co trzy lata.

### Zadanie 39.

**Tabela: Cennik usług zakładu naprawczego**

Lp.	Parametr	Usługodawca			
		U-1	U-2	U-3	U-4
1	Wymiana jednego błotnika – 1 sztuka	50,00	40,00	45,00	55,00
2	Wymiana łopatek kompresora	220,00	300,00	350,00	250,00
3	Wymiana linki hamulca ręcznego	150,00	120,00	110,00	100,00
4	Wymiana lampy tylnej – 1 sztuka	20,00	30,00	25,00	40,00

Który usługodawca oferuje najniższą cenę za usługę polegającą na wymianie: błotników, łopatek kompresora oraz linki hamulca ręcznego w jednoosiowym wozie asenizacyjnym?

- A. U-1
- B. U-2
- C. U-3
- D. U-4

**Zadanie 40.**

Jaki będzie koszt wymiany lemiesz i dłuć w pługu obracalnym 4-korpusowym, jeżeli ceny części brutto wynoszą: lemiesz 170 zł, dłuć 25 zł, a komplet śrub i nakrętek do jednego korpusu 5 zł? Koszt robocizny to 50 zł na jeden korpus.

- A. 1 000 zł
- B. 1 600 zł
- C. 2 000 zł
- D. 2 200 zł

