

Nazwa kwalifikacji: **Wykonywanie i montaż elementów kadłuba jednostek pływających**

Oznaczenie kwalifikacji: **MG.22**

Numer zadania: **01**

Wersja arkusza: **SG**

Wypełnia zdający

Numer PESEL zdającego*

--	--	--	--	--	--	--	--	--	--	--	--	--	--	--	--	--	--	--	--

Miejsce na naklejkę z numerem
PESEL i z kodem ośrodka

Czas trwania egzaminu: **120** minut.

MG.22-01-21.01-SG

EGZAMIN POTWIERDZAJĄCY KWALIFIKACJE W ZAWODZIE

Rok 2021

CZĘŚĆ PRAKTYCZNA

**PODSTAWA PROGRAMOWA
2017**

Instrukcja dla zdającego

1. Na pierwszej stronie arkusza egzaminacyjnego wpisz w oznaczonym miejscu swój numer PESEL i naklej naklejkę z numerem PESEL i z kodem ośrodka.
2. Na **KARCIE OCENY** w oznaczonym miejscu przyklej naklejkę z numerem PESEL oraz wpisz:
 - swój numer PESEL*,
 - oznaczenie kwalifikacji,
 - numer zadania,
 - numer stanowiska.
3. **KARTĘ OCENY** przełącz zespołowi nadzorującemu.
4. Sprawdź, czy arkusz egzaminacyjny zawiera 5 stron i nie zawiera błędów. Ewentualny brak stron lub inne usterki zgłoś przez podniesienie ręki przewodniczącemu zespołu nadzorującego.
5. Zapoznaj się z treścią zadania oraz stanowiskiem egzaminacyjnym. Masz na to 10 minut. Czas ten nie jest wliczony do czasu trwania egzaminu.
6. Czas rozpoczęcia i zakończenia pracy zapisz w widocznym miejscu przewodniczący zespołu nadzorującego.
7. Wykonaj samodzielnie zadanie egzaminacyjne. Przestrzegaj zasad bezpieczeństwa i organizacji pracy.
8. Jeżeli w zadaniu egzaminacyjnym występuje polecenie „zgłoś gotowość do oceny przez podniesienie ręki”, to zastosuj się do polecenia i poczekaj na decyzję przewodniczącego zespołu nadzorującego.
9. Po zakończeniu wykonania zadania pozostaw rezultaty oraz arkusz egzaminacyjny na swoim stanowisku lub w miejscu wskazanym przez przewodniczącego zespołu nadzorującego.
10. Po uzyskaniu zgody zespołu nadzorującego możesz opuścić salę/miejsce przeprowadzania egzaminu.

Powodzenia!

* w przypadku braku numeru PESEL – seria i numer paszportu lub innego dokumentu potwierdzającego tożsamość

Zadanie egzaminacyjne

Wykonaj prefabrykację wstępną węzłówki ramowanej, zamontuj wzdłużnik burtowy na poszyciu oraz sprefabrykowaną węzłóvkę ramowaną.

Po wykonaniu prefabrykacji wstępnej dokonaj pomiarów węzłówki i płaskownika ramującego, a wyniki pomiarów zapisz w tabeli pomiarów w kolumnie 4 znajdującej się w arkuszu egzaminacyjnym. Następnie oceń ich zgodność z odpowiednimi wymiarami na rysunku konstrukcyjnym. Wyniki oceny odnotuj w tabeli pomiarów węzłówki i płaskownika ramującego podkreślając właściwe określenie.

Dopuszczalne odchyłki wymiarowe podane są w tabeli pomiarów węzłówki i płaskownika ramującego.

Potrzebne informacje do wykonania zadania znajdziesz w zestawieniu materiałowym, na rysunku 1 – karta zmian konstrukcyjnych i rysunku 2 – węzły konstrukcyjne.

Wszystkie czynności i prace montażowe wykonaj na przygotowanym stanowisku pracy, zgodnie z zasadami bezpieczeństwa i higieny pracy, ochrony przeciwpożarowej oraz ochrony środowiska.

Po zakończeniu pracy odpady umieść w specjalnym pojemniku i uporządkuj stanowisko pracy.

Zestawienie materiałowe

BIURO PROJEKTOWE		SPECYFIKACJA MATERIAŁOWA								
		NR PROJEKTU		B600			NR RYS.	1210-01W	Strona	1
		TYTUŁ RYS.	Węzłówka ramowana						Zmiana	
Nr poz.	Nazwa materiału	Wyróżnik				Odbiór	Ilość	Masa		UWAGI
			gr.	L	B			Jedn.	Całk.	
			[mm]	[mm]	[mm]			[kg]	[kg]	
1	Burta - blacha	PL	8	500	350	A	1	11	11	
2	Pokład główny - blacha	PL	8	500	300	A	1	9,4	9,4	
10	Wzdłużnik pokładowy	HP80x8	8	500	80	A	1	3	3	
11	Wzdłużnik burtowy	PW60x8	8	500	60	A	1	2	2	
22	Węzłówka	PL	8	200	200	A	1	2,1	2,1	
62	Płaskownik ramujący	PW60x8	8	116	60	A	1	0,4	0,4	
Masa całkowita									27,9	

WIDOK NA BURTE

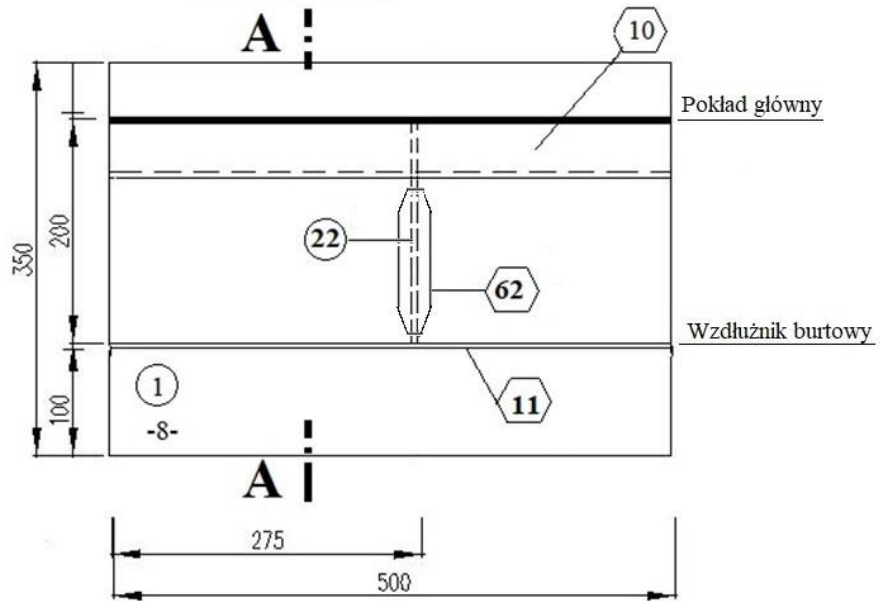

A - A

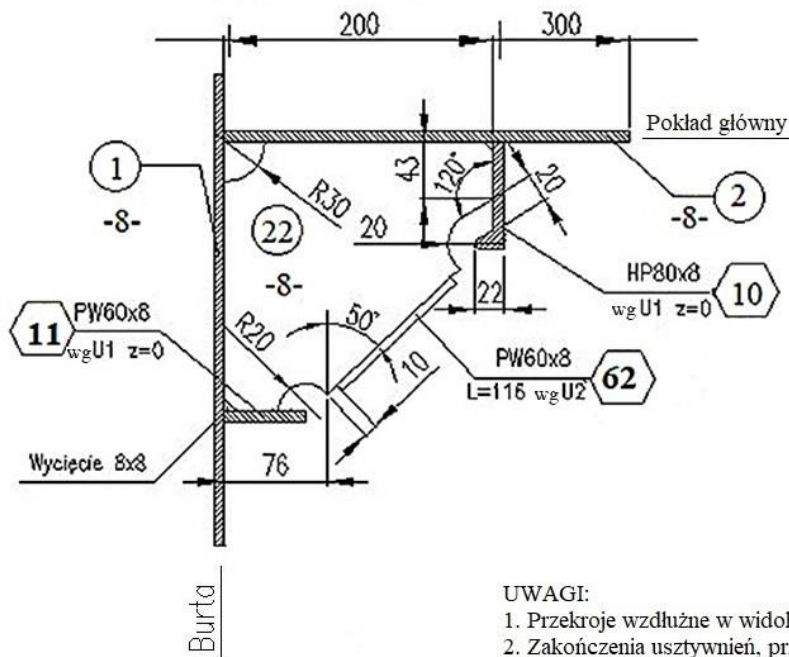

UWAGI:

1. Przekroje wzdłużne w widoku na LB.
2. Zakończenia usztywnień, przejścia, nakładki itp. wykonać wg Węzłów Konstrukcyjnych Rys.2.
3. Spoiny pachwinowe spawać spoiną $\frac{3,5}{\rightarrow}$
4. Odstęp wręgowy 550 mm.
5. Oznaczenia na rysunku:
 - \rightarrow koniec ścięty
 - \leftarrow koniec spawany
6. Do rysunku należy specyfikacja materiałowa.

BIURO PROJEKTOWE					
TYTUŁ RYS. DODANIE WĘZŁÓWKI RAMOWANEJ					NR BUDOWY: B 600
MASA CAŁ. (kg)	SKALA	FORMAT	POW. (m ²)	RYS. NR. 1210-01	ARKUSZ ZATW.

Rysunek1. Karta zmian konstrukcyjnych

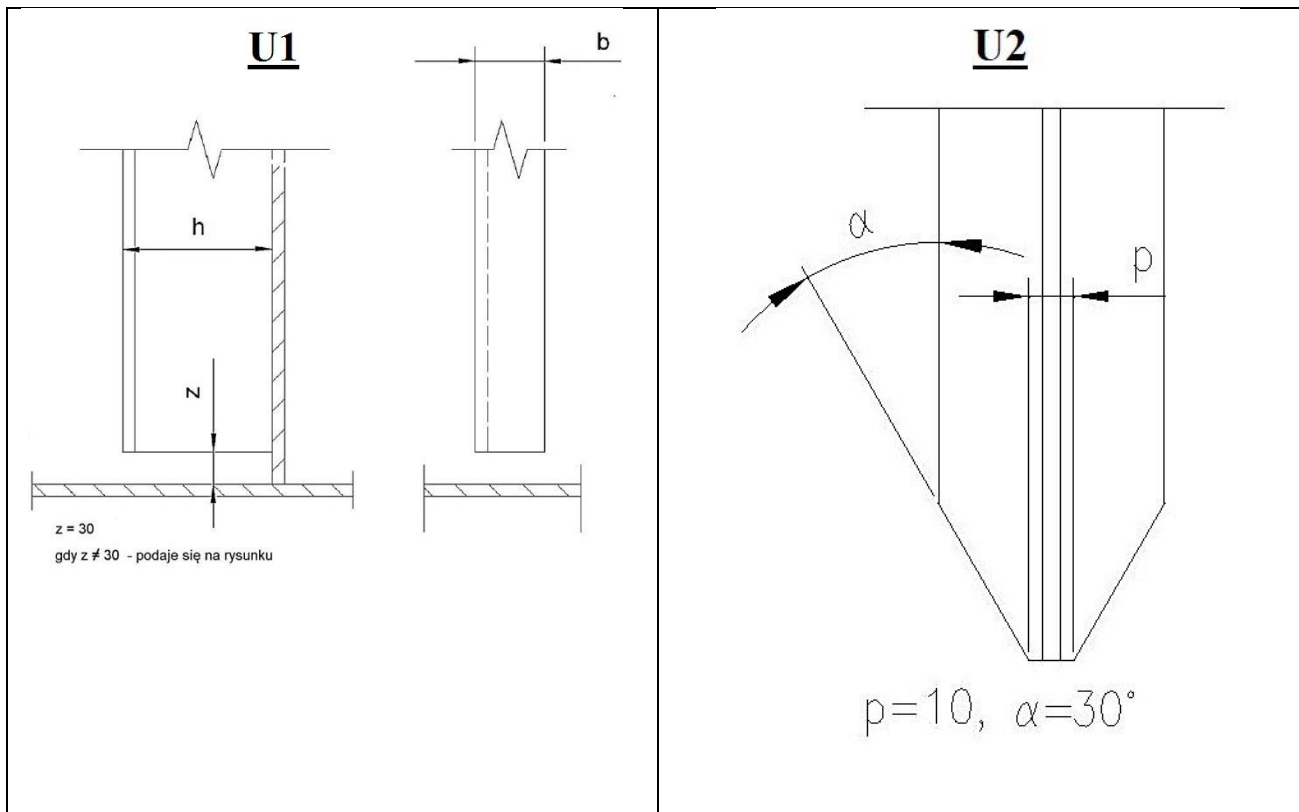

Rysunek 2. Węzły konstrukcyjne

Czas przeznaczony na wykonanie zadania wynosi 120 minut.

Ocenie podlegać będą 4 rezultaty:

- wykonana węzłówka i płaskownik ramujący,
- węzłówka ramowana po prefabrykacji wstępnej,
- zamocowany wzdłużnik burtowy,
- tabela pomiarów węzłówki i płaskownika ramującego

oraz

przebieg wykonania elementów węzłówki ramowanej i wzdłużnika burtowego oraz montażu węzłówki ramowanej i wzdłużnika burtowego.

Tabela pomiarów węzłówki i płaskownika ramującego

Po wykonaniu prefabrykacji wstępnej:

- zmierz odległości zamontowanych elementów od krawędzi bazowych blachy do krawędzi usztywnienia przylegającej do trasy i zapisz je w tabeli w kolumnie 4,
- oceń zgodność uzyskanych wymiarów z wartościami na rysunku z uwzględnieniem dopuszczalnych odchyłek i podkreśl właściwe określenie w kolumnie 5.

Element wg rysunku	Wymiary węzłówki ramowanej oraz wzdłużnika burtowego zgodnie z rysunkiem [mm]	Dopuszczalne odchyłki [mm]	Pomiar odległości zamontowanych elementów od krawędzi bazowych blachy [mm]	Zgodność wyników pomiaru z wartościami określonymi na rysunku (kolumna 2 z uwzględnieniem dopuszczalnych odchyłek)
1	2	3	4	5
Poz.22.	Długość 200	-2		zgodne/niezgodne*
Poz.22.	Szerokość 200	-2		zgodne/niezgodne*
Poz.22.	50° (kąt zawarty między krawędzią burty a krawędzią ramowaną)	±1°		zgodne/niezgodne*
Poz.62.	Długość 116	±2		zgodne/niezgodne*
Poz.11.	Długość 500	±1		zgodne/niezgodne*

*właściwe podkreślić