

Nazwa kwalifikacji: **Organizacja i wykonywanie prac związanych z eksploatacją maszyn, urządzeń i instalacji okrętowych**

Oznaczenie kwalifikacji: **MG.32**

Numer zadania: **01**

Wersja arkusza: **SG**

Wypełnia zdający

Numer PESEL zdającego*

--	--	--	--	--	--	--	--	--	--	--	--	--	--	--	--	--	--	--	--

Miejsce na naklejkę z numerem
PESEL i z kodem ośrodka

Czas trwania egzaminu: **240** minut.

MG.32-01-21.01-SG

EGZAMIN POTWIERDZAJĄCY KWALIFIKACJE W ZAWODZIE

Rok 2021

CZĘŚĆ PRAKTYCZNA

**PODSTAWA PROGRAMOWA
2017**

Instrukcja dla zdającego

1. Na pierwszej stronie arkusza egzaminacyjnego wpisz w oznaczonym miejscu swój numer PESEL i naklej naklejkę z numerem PESEL i z kodem ośrodka.
2. Na KARCIE OCENY w oznaczonym miejscu przyklej naklejkę z numerem PESEL oraz wpisz:
 - swój numer PESEL*,
 - oznaczenie kwalifikacji,
 - numer zadania,
 - numer stanowiska.
3. Sprawdź, czy arkusz egzaminacyjny zawiera 11 stron i nie zawiera błędów. Ewentualny brak stron lub inne usterki zgłoś przez podniesienie ręki przewodniczącemu zespołu nadzorującego.
4. Zapoznaj się z treścią zadania oraz stanowiskiem egzaminacyjnym. Masz na to 10 minut. Czas ten nie jest wliczany do czasu trwania egzaminu.
5. Czas rozpoczęcia i zakończenia pracy zapisze w widocznym miejscu przewodniczący zespołu nadzorującego.
6. Wykonaj samodzielnie zadanie egzaminacyjne. Przestrzegaj zasad bezpieczeństwa i organizacji pracy.
7. Po zakończeniu wykonania zadania pozostaw arkusz egzaminacyjny z rezultatami oraz KARTĘ OCENY na swoim stanowisku lub w miejscu wskazanym przez przewodniczącego zespołu nadzorującego.
8. Po uzyskaniu zgody zespołu nadzorującego możesz opuścić salę/miejsce przeprowadzania egzaminu.

Powodzenia!

* w przypadku braku numeru PESEL – seria i numer paszportu lub innego dokumentu potwierdzającego tożsamość

Zadanie egzaminacyjne

W trakcie rejsu, podczas pracy kotła kombinowanego w trybie automatycznym uaktywnił się alarm wysokiego poziomu wody w kotle. Korzystając ze schematu systemu zasilania kotła kombinowanego wodą, wykazu dostępnych narzędzi, materiałów i części zamiennych oraz fragmentu dokumentacji techniczno-ruchowej kotła kombinowanego, sporządź dokumentację przedstawiającą przebieg procesu lokalizacji i usunięcia możliwych uszkodzeń powodujących alarm wysokiego poziomu wody w kotle. Należy przyjąć, że zawory ręcznie sterowane na kotle i w systemach obsługujących kocioł są sprawne i we właściwych położeniach oraz automatyczny zawór regulujący ciśnienie pary w systemie działa prawidłowo dla statku morskiego odbywającego rejs między portami.

W wyznaczonych tabelach arkusza wypisz czynności zapobiegające przewidywanym usterkom kotła kombinowanego oraz sporządź wykaz czynności prowadzących do lokalizacji i usunięcia prawdopodobnych uszkodzeń powodujących alarm wysokiego poziomu wody w kotle kombinowanym oraz zestawienie narzędzi, materiałów i części zamiennych.

Następnie zgodnie z wykazem parametrów ustawianych w symulatorze kotła kombinowanego przygotuj do uruchomienia i uruchom symulator kotła do pracy w trybie automatycznym oraz wykonaj wydruk zakładki programu symulatora – Panelu kontrolnego, Systemu zasilania kotła kombinowanego wodą, Systemu paliwowego i Systemu dystrybucji pary – potwierdzających jego działanie. Wydruki zakładki podpisz swoim numerem PESEL.

Schemat systemu zasilania kotła kombinowanego wodą

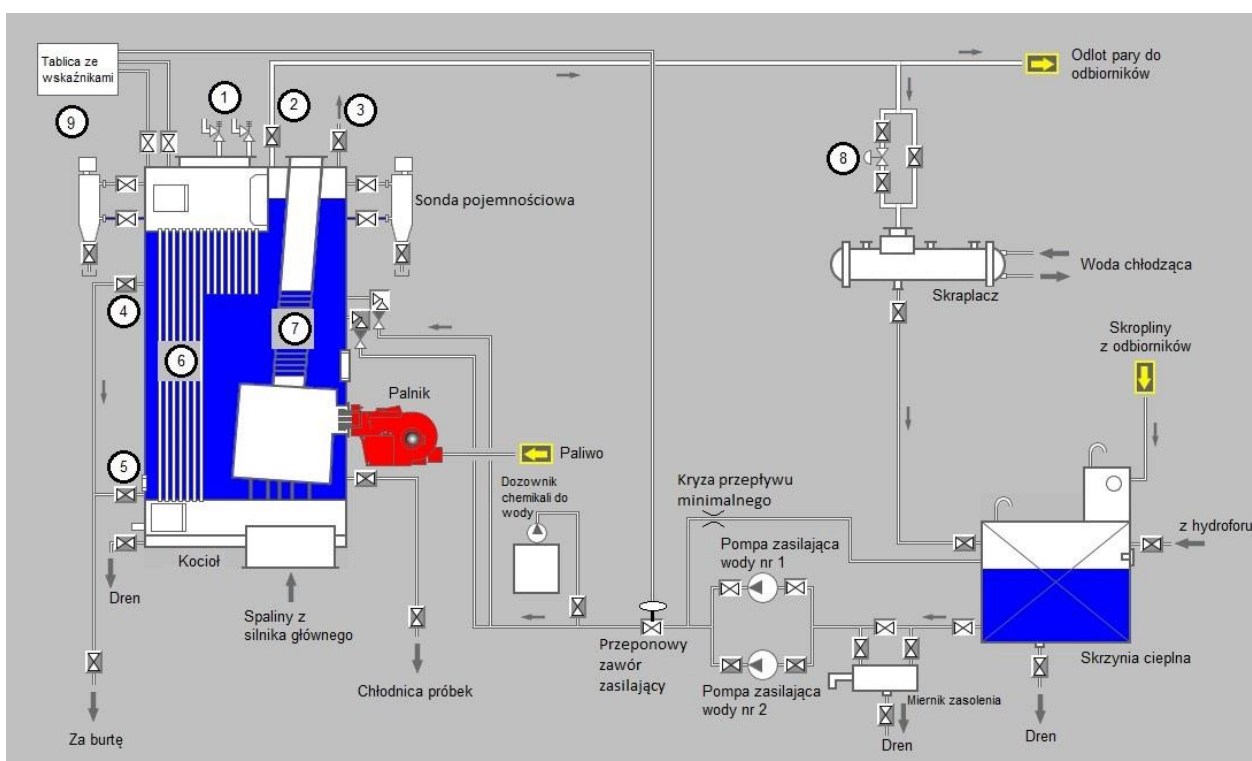

Legenda:

- 1 – główne zawory bezpieczeństwa na kotle,
- 2 – główny zawór parowy na kotle,
- 3 – zawór odpowietrzający na kotle,
- 4 – zawór szumowania (górnym),
- 5 – zawór szumowania (dolnym),
- 6 – płomieniówki kotła utylizacyjnego,
- 7 – opłomki kotła opalanego,
- 8 – automatyczny zawór regulujący ciśnienie pary w systemie,
- 9 - regulator do pomiaru i sterowania poziomem wody w kotle.

Wykaz dostępnych narzędzi, materiałów i części zamiennych

- komplet wkrętaków,
- komplet kluczy imbusowych
- szczypce uniwersalne,
- komplet kluczy płaskich i oczkowych,
- młotek stalowy,
- młotek gumowy,
- materiał na uszczelki,
- komplet wycinaków do uszczelki,
- nożyczki,
- przymiar liniowy,
- szczotka ryżowa,
- szczotka druciana stalowa,
- lutownica elektryczna,
- wąż do sprężonego powietrza z pistoletem,
- środek do smarowania i oczyszczania WD-40,
- miernik uniwersalny,
- wskaźnik napięcia,
- zapasowe manometry,
- zestaw uszczelnień typu o-ring,
- części zamienne pompy wody zasilającej kocioł,
- zapasowe elektrody palnika startowego,
- zestawy naprawcze głównych zaworów bezpieczeństwa,
- części zamienne pompy paliwa,
- zapasowa sonda pojemnościowa,
- zapasowy przeponowy zawór zasilający,
- presostat alarmu wysokiego i niskiego ciśnienia pary,
- zapasowy filtr paliwa,
- zapasowa fotokomórka płomienia palnika startowego,
- zapasowy automatyczny zawór regulujący ciśnienie pary w systemie,
- zapasowy regulator do pomiaru i sterowania poziomem wody w kotle,
- główny zawór odcinający na systemie pary,
- zawór odcinający w systemie wody,
- zawór elektromagnetyczny w systemie paliwowym.

Wykaz parametrów ustawianych w symulatorze kotła kombinowanego

Panel kontrolny:

- Wyłącznik główny należy ustawić w pozycji ON,
- OIL TRANSFER PUMP 1 należy ustawić w pozycji ON oraz ST-BY,
- OIL TRANSFER PUMP 2 należy ustawić w pozycji ON oraz RUN,
- FEED WATER PUMP 1 należy ustawić w pozycji ON oraz ST-BY,
- FEED WATER PUMP 2 należy ustawić w pozycji ON oraz AUTO,
- CHEMICAL DOSING należy ustawić w pozycji ON,
- BOILER SELECTION należy ustawić w pozycji OIL FIR + EXH,
- BURNER OPERATION MODE należy ustawić w pozycji NOZ I AUT.

Należy otworzyć następujące zawory:

W systemie zasilania kotła kombinowanego wodą:

- Główny zawór odcinający w systemie pary na kotle,
- Zawór przed i za automatycznym zaworem regulacyjnym ciśnienie pary w systemie,
- Zawór skroplin za skraplaczem,
- Zawór skroplin przed skrzynią cieplną,
- Zawór skroplin za skrzynią cieplną,
- Zawór omijający miernik zasolenia,
- Zawory na ssaniu i tłoczeniu pompy wody zasilającej nr 1 i 2,
- Dolny zawór na kotle na rurociągu dostarczającym wodę skroplinową do kotła z pomp zasilających,
- Cztery zawory na poziomowskazach wody w kotle (zawory drenujące pozostawić w pozycji zamkniętej),
- Dwa zawory odcinające ciśnienie pary do tablicy ze wskaźnikami,
- Zawór, poprzez który związki chemiczne są dozowane do systemu wody kotłowej,
- **Wszystkie pozostałe zawory powinny być zamknięte.**

W systemie paliwowym:

- Zawór na zbiorniku serwisowym paliwa destylowanego,
- Po jednym zaworze przed filtrem pompy zasilającej paliwa nr 1 i 2,
- Po jednym zaworze na tłoczeniu pompy zasilającej paliwa nr 1 i 2,
- Zawory przed i za przepływomierzami,
- Przerzutować zawory trójdrożne tak by paliwo zasilalo palnik ze zbiornika serwisowego paliwa destylowanego oraz wracało do tego samego zbiornika,
- **Wszystkie pozostałe zawory powinny być zamknięte.**

W systemie dystrybucji pary:

W systemie grzewczym pary należy otworzyć wszystkie potrzebne zawory tak, aby para zasilala następujące odbiorniki:

- Podgrzewacz dla modułu zasilania paliwem silnika głównego,
- Podgrzewacz dla wirówek paliwa oraz podgrzewacz dla wirówki oleju,
- Zbiornik wody zęzowej i odpadów olejowych,
- **Wszystkie pozostałe zawory powinny być zamknięte.**

Procedura wydruku zakładek programu symulatora

Podczas pracy kotła kombinowanego należy:

1. uruchomić program „**Paint**” dostępny w menu **Start**→**Programy**→**Akcesoria**,
2. kombinacją klawiszy **ALT TAB** przejść do programu **symulatora**,
3. przejść na zakładkę **Panel kontrolny** i wcisnąć klawisz **PRTSCR**,
4. kombinacją klawiszy **ALT TAB** przejść do programu **Paint**,
5. kombinacją klawiszy **CTRL V** wkleić bitmapę do programu **Paint**,
6. wydrukować rysunek kombinacją klawiszy **CTRL P**,
7. powtarzając punkty od 2 do 6 wydrukować również zakładki **System zasilania kotła kombinowanego wodą**, **System paliwowy** i **System dystrybucji pary**.

UWAGA:

Podczas zapisywania mapy bitowej należy spełnić 2 warunki:

- *powinna być widoczna praca palnika kotła,*
- *żaden alarm nie powinien być aktywny.*

Dokumentacja techniczno-ruchowa (DTR) kotła kombinowanego (wybrane fragmenty)

I. System zasilania kotła kombinowanego wodą

System ten służy do zasilania kotła w wodę znajdująca się w skrzyni cieplnej poprzez pompy zasilające. W kotle woda jest podgrzewana do temperatury jej odparowania, następnie para pod ciśnieniem przepływa przez główny zawór parowy na kotle i dostarczana jest do systemu dystrybucji pary do poszczególnych odbiorników. Wracając z systemu grzewczego w postaci skroplin, dostaje się do skrzyni cieplnej, skąd ponownie tłoczona jest przez pompy zasilające do kotła. W przypadku zbyt dużej ilości dostarczanego ciepła do części utylizacyjnej kotła (ekonomizera) nadmiar pary kierowany jest przez automatyczny zawór regulujący ciśnienie pary w systemie do skraplacza, skąd w postaci skroplin kierowana jest do skrzyni cieplnej.

II. System dystrybucji pary

Para dostarczana jest z kotła do kolektora rozdzielającego ją do poszczególnych odbiorników lub do kolejnego kolektora. Na każdym odbiorniku ciepła, przed i za odbiornikiem zamontowane są zawory. Dodatkowo na wypływie czynnika z odbiornika zamontowane są zawory, dzięki którym para wodna opuszcza wymiennik w postaci skroplin. Ma to na celu jak najefektywniejsze wykorzystanie ciepła zawartego w parze wodnej.

III. System paliwowy

System paliwowy składa się ze zbiorników serwisowych (rozchodowych) paliwa destylowanego i pozostałościowego, zaworów trójdrożnych z możliwością przesterowania odlotu i powrotu paliwa ze zbiornika paliwa destylowanego lub pozostałościowego, przepływomierzy, pomp zasilających paliwa, filtrów, zaworów elektromagnetycznych, urządzenia do odgazowania paliwa przed dostarczeniem go do palnika oraz z palnika z dyszą palnika startowego wraz z elektrodami i dyszami pierwszego i drugiego stopnia. Paliwo jest dostarczane ze zbiornika serwisowego (rozchodowego) przez pompy zasilające i podawane pod ciśnieniem do dysz palnika, gdzie jest rozpylane i mieszane z powietrzem a następnie spalane w palenisku kotła.

IV. Kocioł kombinowany

Kocioł kombinowany może pracować zarówno jako kocioł utylizacyjny jak i opalany.

Do zasilania kotła utylizacyjnego wykorzystywane są płomieniówki przez które przepływają spaliny silnika głównego. Do pracy kotła opalanego wykorzystywane są opłomki w których znajduje się woda, do której dostarczana jest energia cieplna powstająca w wyniku spalania paliwa dostarczanego do dysz palnika.

Zarówno opłomki kotła opalanego jak i płomieniówki kotła utylizacyjnego należy okresowo czyścić, aby nie dopuścić do nadmiernego osadzenia się na nich sadzy. W przeciwnym razie wydajność kotła może drastycznie się obniżyć i niemożliwe będzie osiągnięcie wymaganego ciśnienia pary.

Na kotle oraz jego systemach zamontowane są następujące systemy kontroli automatycznej pracy i zabezpieczeń przed nieprawidłową pracą a nawet uszkodzeniem całego urządzenia: sonda pojemnościowa, czujniki poziomu wody w kotle, presostaty dysz palnika I-stopnia i II-stopnia, presostat wysokiego i niskiego ciśnienia pary, presostat niskiego ciśnienia paliwa, termostaty wysokiej i niskiej temperatury paliwa, czujnik wysokiego zasolenia wody skroplinowej, fotokomórka braku płomienia, presostat wysokiego ciśnienia w linii powrotnej paliwa, czujnik temperatury spalin kotła opalanego w przewodzie kominowym, presostat niskiego ciśnienia powietrza dostarczanego do palnika, zabezpieczenie przeciążenia silnika napędzającego dmuchawę powietrza, główne zawory bezpieczeństwa na kotle i presostaty przełączające do pracy pompę ustawioną w trybie gotowości.

V. Palnik kotła

Palnik zamontowany jest bezpośrednio na kotle. W palniku kotła znajdują się m.in. palnik startowy składający się z dyszy i elektrod, dysze rozpylające paliwo I i II stopnia, elektrozawory zamykające dopływ paliwa do dysz, fotokomórka, dmuchawa powietrza oraz inne elementy, takie jak rurki doprowadzające paliwo do dysz czy dyfuzor.

VI. Fotokomórki płomienia palnika

W palniku zamontowane są dwie fotokomórki. Zadaniem pierwszej fotokomórki (palnika startowego) jest zamknięcie dopływu paliwa do dyszy palnika startowego w przypadku braku płomienia podczas uruchamiania kotła opalanego. Zadaniem drugiej fotokomórki jest sterowanie zamknięciem dopływu paliwa do dysz palnika I i II stopnia w przypadku braku płomienia podczas pracy kotła opalanego. W przypadku uszkodzenia fotokomórki należy wymienić ją na nową. Do jej odkręcenia potrzebne będą klucze płaskie, oczkowe, imbusowe i wkrętaki.

VII. Dysze palnika

Dysze palnika, startowa oraz I i II stopnia, odpowiadają za właściwe rozpylenie paliwa tak aby możliwe było właściwe wymieszanie się go z powietrzem dostarczanym przez dmuchawę powietrza. Okresowo, co najmniej raz na miesiąc, należy zdemontować dysze i po rozkręceniu dokładnie wyczyścić. Należy zwrócić uwagę na właściwe oczyszczenie filtra paliwowego oraz kryzy z otworkami wchodzącymi w skład dysz. Można do tego wykorzystać szczotkę drucianą stalową, związki chemiczne do czyszczenia z sadzy i z paliwa pozostałościowego (np. WD-40, paliwo destylowane itp.) oraz sprężone powietrze (wąż zakończony pistoletem do jego rozpylenia). W przypadku zabrudzenia dysz nastąpi niewłaściwe rozpylenie oraz wymieszanie paliwa z powietrzem co może skutkować niedostateczną jakością mieszanki, powodując brak możliwości zapalenia się jej lub zgaśnięcia płomienia w czasie pracy.

Palnik startowy służy do zapalenia paliwa destylowanego od łuku elektrycznego między elektrodami podczas załączania się kotła. W przypadku zużycia elektrod lub zabrudzenia palnika startowego może dojść do braku możliwości zapalenia paliwa destylowanego. W tym przypadku należy rozkręcić palnik oraz wymienić uszkodzone lub zużyte elementy, a brudne wyczyścić. Do rozkręcenia dysz potrzebne będą klucze płaskie, oczkowe oraz klucze imbusowe.



Rysunek 1. Dysza palnika startowego

VIII. Presostaty I i II stopnia

Presostaty 1 i 2 stopnia zamontowane na kotle sterują pracą palnika kotła. Z chwilą spadku ciśnienia pary w kotle załączają sygnał elektryczny do uruchomienia palnika kotła i powstania płomienia. Gdy ciśnienie pary w kotle osiągnie odpowiednio wysoką wartość nastawioną na presostatach, dopływ paliwa do palnika zostaje zamknięty za pomocą elektrozaworów. Ciśnienie sterowania pracą dyszy II stopnia zawsze jest ustawione na wyższym poziomie, aniżeli ciśnienie presostatu dyszy I stopnia. Z chwilą stwierdzenia nieprawidłowej pracy presostatu I lub II stopnia należy dany presostat wymienić na nowy. Przed wymianą należy wyłączyć kocioł i zamknąć dopływ pary do presostatu. Narzędzia potrzebne do demontażu i ponownego montażu presostatu to klucze płaskie i oczkowe.



Rysunek 2. Presostat

IX. Presostat alarmu niskiego i wysokiego ciśnienia pary w kotle

Presostaty te zabezpieczają kocioł przed zbyt niskim lub zbyt wysokim ciśnieniem pary, uruchamiając sygnalizację alarmową. W przypadku uszkodzenia któregośkolwiek z presostatów należy wymienić go na nowy. Do odkręcenia presostatu potrzebne będą klucze płaskie i oczkowe, do regulacji należy przygotować klucze płaskie, oczkowe oraz wkrętaki.

X. Sonda pojemnościowa i regulator do pomiaru i sterowania poziomem wody w kotle

Sonda pojemnościowa służy do ciągłego pomiaru poziomu cieczy i sterowania przeponowym zaworem zasilającym. Celem regulacji ciągłej jest utrzymanie poziomu wody w kotle na stałym, zadanym poziomie. Wartość rzeczywista poziomu wody mierzona jest w sposób ciągły przez sondę pojemnościową i porównywana w regulatorze z wartością zadaną. Otwarcie lub przymknięcie przeponowego zaworu zasilającego wody powoduje, przy zmiennym obciążeniu kotła, utrzymanie poziomu zadanego. W przypadku nieprawidłowej pracy sondy należy wymienić ją na nową, do czego potrzebne będą klucze płaskie i oczkowe oraz uszczelki na połączenia kołnierzowe. W przypadku uszkodzenia regulatora należy wymienić go na nowy korzystając z zestawu kluczy płaskich i oczkowych oraz wkrętaków.

XI. Zawory elektromagnetyczne

Zawory elektromagnetyczne umieszczone są w systemie paliwowym przed dyszami znajdującymi się w palniku kotła. Odpowiadają za zamknięcie dopływu paliwa do palnika w momencie, gdy ciśnienie pary w kotle wzrośnie do ustawionego na odpowiednim presostacie. Zawory otworzą się automatycznie w momencie spadku ciśnienia pary i uruchomienia palnika. Stwierdzając nieprawidłową pracę elektrozaworu należy bezzwłocznie wyłączyć zasilanie zaworu, zamknąć dopływ i wypływ paliwa i wymienić go na nowy.

EV220B 6-22B
Budowa wewnętrzna

1. Sprężyna
2. Zwora
3. Płytki zaworu
4. Otwór wyrównawczy
5. Gniazdo zaworu (otwór główny)
6. Otwór pilotowy
7. Membrana
8. Cewka

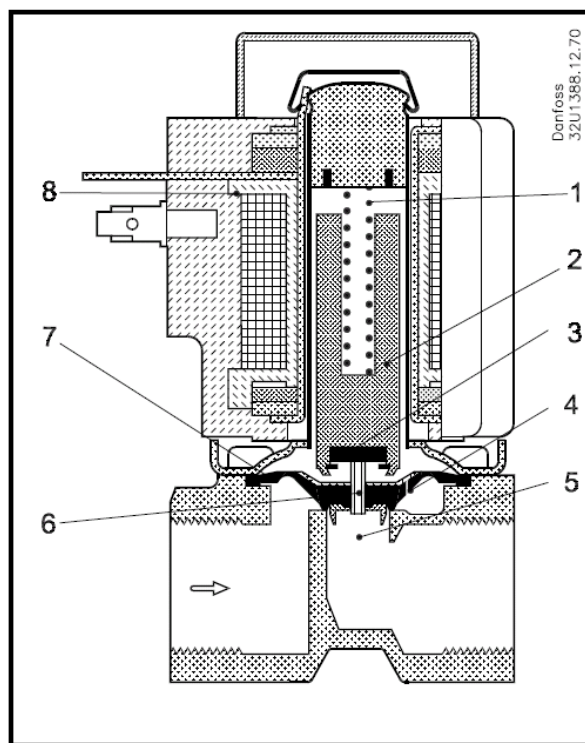

Rysunek 3. Elektrozawór palnika kotła

XII. Przeponowy zawór zasilający

Zawór ten służy do regulacji natężenia przepływu uzupełnianej wody w kotle. Pompa zasilająca tłoczy wodę ze skrzyni ciepłej do kotła. Na tłoczeniu pompy znajduje się zawór przeponowy, który otwierając się przepuszcza większą ilość wody do kotła, a przymykając się mniejszą. Sterowany jest przez sondę pojemnościową, dzięki której utrzymywany jest stały poziom wody w kotle. Sygnał z elektrody pomiarowej układu pomiaru poziomu wody w kotle zostaje przekazany do siłownika zaworu regulacyjnego wody zasilającej, powodując jego przymknięcie lub otwarcie. Rurociąg przepływu minimalnego jest wyposażony w kryzę, przez którą przepływa ściśle określona ilość wody z powrotem do skrzyni ciepłej. Ma to na celu

zagwarantowanie chłodzenia pompy zasilającej w czasie, gdy zawór przeponowy będzie całkowicie zamknięty. W przypadku uszkodzenia przeponowego zaworu zasilającego należy wymienić go na nowy. Potrzebne będą do tego klucze płaskie i oczkowe oraz uszczelki na połączenia kołnierzowe.



Rysunek 4. Przeponowy zawór zasilający

XIII. Główne zawory bezpieczeństwa

Zawory bezpieczeństwa montuje się bezpośrednio na kotle. Zabezpieczają one kocioł kombinowany przed przekroczeniem dopuszczalnego ciśnienia pary w kotle. Zbyt wysokie ciśnienie pary może uszkodzić elementy kotła lub instalacji parowej. Przedwczesne otwarcie zaworu lub jego nieszczelność może spowodować spadek ciśnienia pary. W razie uszkodzenia zaworu należy wymienić uszkodzone elementy z zestawu naprawczego zaworu lub wymienić cały zawór na nowy. W tym celu będą potrzebne: klucze płaskie i oczkowe oraz uszczelki do połączeń kołnierzowych

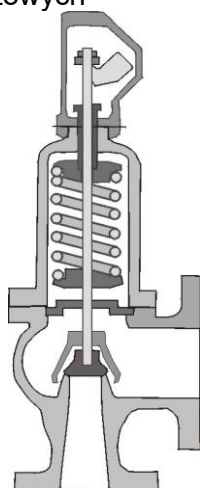

Rysunek 5. Główny zawór bezpieczeństwa

Czas przeznaczony na wykonanie zadania wynosi 240 minut.

Ocenię podlegać będzie 6 rezultatów:

- wykaz prawdopodobnych uszkodzeń powodujących alarm wysokiego poziomu wody w kotle kombinowanym,
- wykaz czynności prowadzących do lokalizacji możliwych uszkodzeń,
- wykaz czynności prowadzących do usunięcia przewidywanych uszkodzeń i opis czynności zapobiegających podobnym uszkodzeniom,
- wykaz narzędzi, materiałów i części zamiennych niezbędnych do usunięcia uszkodzeń,
- wydruk zakładek „Panel kontrolny” i „System zasilania kotła kombinowanego wodą” symulatora kotła kombinowanego z odpowiednio ustawionymi przełącznikami, brakiem aktywnego alarmu oraz zaworami ręcznymi ustawionymi w odpowiedniej pozycji,
- wydruk zakładek „System paliwowy” i „System dystrybucji pary” symulatora kotła kombinowanego z zaworami ręcznymi ustawionymi w odpowiedniej pozycji i pracą palnika.

Wykaz prawdopodobnych uszkodzeń powodujących alarm wysokiego poziomu wody w kotle kombinowanym

Lp.	Opis uszkodzenia (niesprawności)

Wykaz czynności prowadzących do lokalizacji przewidywanych uszkodzeń

Lp.	Czynności sprawdzające poprawność działania elementów i urządzeń mających wpływ na alarm wysokiego poziomu wody

**Wykaz czynności prowadzących do usunięcia przewidywanych uszkodzeń
i opis czynności zapobiegających podobnym uszkodzeniom**

Lp.	Czynności, które należy wykonać w celu usunięcia stwierdzonych uszkodzeń oraz czynności zapobiegające powstawaniu podobnych uszkodzeń
	Czynności jakie należy wykonać w celu usunięcia stwierdzonych uszkodzeń
	Czynności zapobiegające powstawaniu podobnych uszkodzeń

Wypełnia zdający

Do arkusza egzaminacyjnego dołączam wydruki w liczbie: kartek – czystopisu i kartek – brudnopisu.

Wypełnia Przewodniczący ZN

Potwierdzam dołączenie przez zdającego do arkusza egzaminacyjnego wydruków w liczbie kartek łącznie.

.....
Czytelny podpis Przewodniczącego ZN