

EGZAMIN POTWIERDZAJĄCY KWALIFIKACJE W ZAWODZIE
Rok 2021
ZASADY OCENIANIA

*Arkusz zawiera informacje prawnie chronione
 do momentu rozpoczęcia egzaminu*

Nazwa kwalifikacji: **Wykonywanie robót zbrojarskich i betoniarskich**
 Oznaczenie arkusza: **B.16-01-21.01-SG**
 Oznaczenie kwalifikacji: **B.16**
 Numer zadania: **01**
 Wersja arkusza: **SG**

**PODSTAWA PROGRAMOWA
 2012**

Wypełnia egzaminator

Kod ośrodka –

Kod egzaminatora

Data egzaminu
Dzień Miesiąc Rok

Godzina rozpoczęcia egzaminu :

Numer PESEL zdającego*										Numer stanowiska	

* w przypadku braku numeru PESEL – seria i numer paszportu lub innego dokumentu potwierdzającego tożsamość

Egzaminatorze!

- Oceniaj prace zdających rzetelnie i z zaangażowaniem. Dokumentuj wyniki oceny.
- Stosuj przyjęte zasady oceniania w sposób obiektywny.
- Jeżeli zdający, wykonując zadanie egzaminacyjne, uzyskuje inne rezultaty albo pożądane rezultaty uzyskuje w inny sposób niż uwzględniony w zasadach oceniania lub przedstawia nietypowe rozwiązanie, ale zgodnie ze sztuką w zawodzie, to nadal oceniaj zgodnie z kryteriami zawartymi w zasadach oceniania. Informacje o tym, że zasady oceniania nie przewidują zaistniałej sytuacji, przekaż niezwłocznie w formie pisemnej notatki do Przewodniczącego Zespołu Egzaminacyjnego z prośbą o przekazanie jej do Okręgowej Komisji Egzaminacyjnej. Notatka może być sporządzona odręcznie w trybie roboczym.
- Informuj przewodniczącego zespołu nadzorującego o wszystkich nieprawidłowościach zaistniałych w trakcie egzaminu, w tym w szczególności o naruszeniach przepisów bezpieczeństwa i higieny pracy i o podejrzeniach niesamodzielności w wykonaniu zadania przez zdającego.

Numer
stanowiska

Elementy podlegające ocenie/kryteria oceny

*Egzaminator wpisuje T,
jeżeli zdający spełnił
kryterium albo N, jeżeli
nie spełnił*

Rezultat 1. Przygotowane do montażu pręty zbrojeniowe

Uwaga: Rezultat należy ocenić po zgłoszeniu przez zdającego przewodniczącemu ZN gotowości do oceny

1	Wszystkie pręty są oczyszczone								
2	Przygotowywane są 2 pręt proste ze stali żebrowanej Ø10 (nr 3)								
3	Pręty Ø10 (nr 3) mają długość 1000 ± 5mm								
4	Przygotowane jest 6 strzemion (nr 2) ze stali gładkiej Ø6								
5	Szerokość każdego przygotowanego strzemiona jest równa 300 ±5 mm								
6	Wysokość każdego przygotowanego strzemiona jest równa 400 ±5 mm								
7	Długość górnych boków każdego przygotowanego strzemiona jest równa 225 ±5 mm								
8	Haki każdego przygotowanego strzemiona mają długość 80 ±5 mm								
9	Co najmniej 4 strzemiona mają kształt prostokąta								
10	Wszystkie strzemiona posiadają po dwa haki proste								

Numer stanowiska

Rezultat 2. Zmontowany szkielet zbrojenia

1	Zbrojenie podłużne belki składa się z 2 prętów Ø10 (nr 3) i 4 prętów Ø8 (nr 1)						
2	Pręty podłużne Ø10 (nr 3) umieszczone są w dolnych narożach wszystkich strzemion						
3	Dwa pręty podłużne Ø8 (nr 1) umieszczone są w górnych narożach wszystkich strzemion						
4	Dwa pręty podłużne Ø8 (nr 1) umieszczone są wewnątrz haków wszystkich strzemion – zgodnie z rysunkiem belki żelbetowej w przekroju poprzecznym załączonym na końcu arkusza						
5	Wszystkie strzemiona zamontowane są pionowo, dopuszczalna odchyłka od kierunku pionowego ±5 mm						
6	Wszystkie strzemiona powiązane są na każdym skrzyżowaniu z prętami podłużnymi Ø10 (nr 3) i Ø8 (nr 1)						
7	Wszystkie strzemiona powiązane są węzłem dwurzędowym						
8	Strzemiona ułożone są w rozstawie co 150 mm ±10 mm						
9	Skrajne strzemiona zamontowane są w odległości 125 mm ±10 mm od początku prętów podłużnych						
10	Szkielet zbrojenia stanowi sztywną całość, poszczególne pręty są stabilnie zamocowane						

Rezultat 3. Szkielet zbrojenia ułożony w deskowaniu

1	Szkielet zbrojenia ułożony jest na podkładkach dystansowych						
2	Podkładki dystansowe zapewniają otulenie zbrojenia 20 mm od ścian pionowych deskowania z dopuszczalną odchyłką +10 mm						
3	Podkładki dystansowe zapewniają otulenie zbrojenia 20 mm od dolnej ściany deskowania z dopuszczalną odchyłką +10 mm						
4	Podkładki dystansowe są rozmieszczone tak, że przy każdej krawędzi są minimum dwie sztuki						
5	Podkładki dystansowe są rozmieszczone w rozstawie nie większym niż 0,5 m						

Numer stanowiska

Przebieg 1. Przebieg wykonania zbrojenia belki żelbetowej

Zdający:

1	podczas czyszczenia stali zbrojeniowej miał założone rękawice i okulary ochronne						
2	podczas cięcia prętów miał założone rękawice i okulary ochronne						
3	posługiwał się nożycami zgodnie z ich przeznaczeniem i instrukcją obsługi						
4	podczas gięcia prętów miał założone rękawice ochronne						
5	posługiwał się urządzeniami do gięcia zgodnie z ich przeznaczeniem i instrukcją obsługi						
6	po zakończeniu robót uporządkował stanowisko, a odpady umieścił w pojemniku na odpady						
7	utrzymywał porządek na stanowisku pracy podczas wykonywania pracy						

Egzaminator

imię i nazwisko

.....

data i czytelny podpis

Rysunek konstrukcyjny belki żelbetowej

Przekrój podłużny belki (fragment)

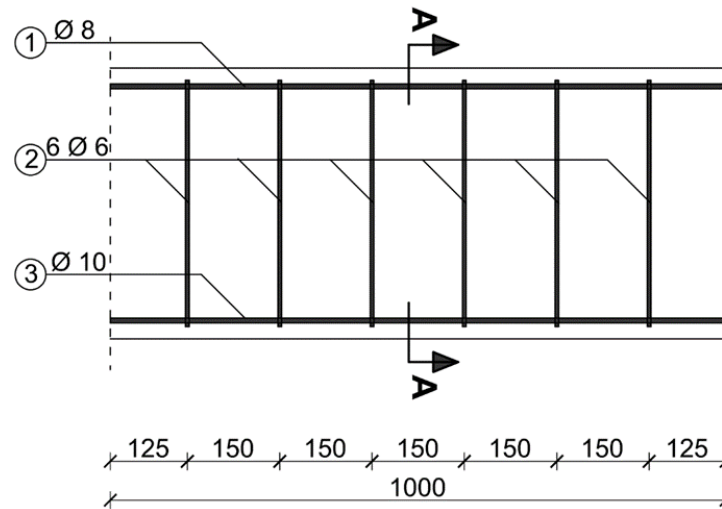

Przekrój A-A belki

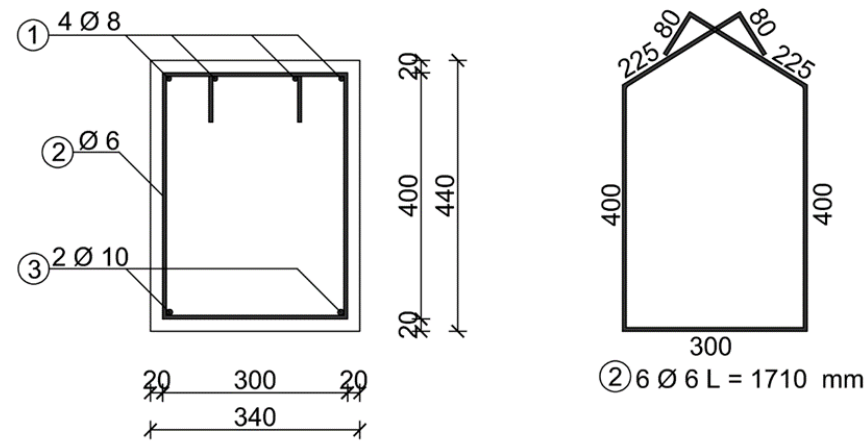

① $4 \varnothing 8 L = 1000 \text{ mm}$

③ $2 \varnothing 10 L = 1000 \text{ mm}$

otulenie 20 mm

stal:

$\varnothing 6$ - St0S (A-0)

$\varnothing 8$ - 34GS (A-III)

$\varnothing 10$ - 34GS (A-III)