

Nazwa kwalifikacji: **Projektowanie wyrobów odzieżowych**

Oznaczenie kwalifikacji: **A.48**

Wersja arkusza: **SG**

**A.48-SG-21.06**

Czas trwania egzaminu: **60 minut**

## **EGZAMIN POTWIERDZAJĄCY KWALIFIKACJE W ZAWODZIE**

**Rok 2021**

**CZĘŚĆ PISEMNA**

**PODSTAWA PROGRAMOWA  
2012**

### **Instrukcja dla zdającego**

1. Sprawdź, czy arkusz egzaminacyjny zawiera 13 stron. Ewentualny brak stron lub inne usterki zgłoś przewodniczącemu zespołu nadzorującego.
2. Do arkusza dołączona jest KARTA ODPOWIEDZI, na której w oznaczonych miejscach:
  - wpisz oznaczenie kwalifikacji,
  - zamaluj kratkę z oznaczeniem wersji arkusza,
  - wpisz swój numer PESEL\*,
  - wpisz swoją datę urodzenia,
  - przyklej naklejkę ze swoim numerem PESEL.
3. Arkusz egzaminacyjny zawiera test składający się z 40 zadań.
4. Za każde poprawnie rozwiązane zadanie możesz uzyskać 1 punkt.
5. Aby zdać część pisemną egzaminu musisz uzyskać co najmniej 20 punktów.
6. Czytaj uważnie wszystkie zadania.
7. Rozwiązania zaznaczaj na KARCIE ODPOWIEDZI długopisem lub piórem z czarnym tuszem/atramentem.
8. Do każdego zadania podane są cztery możliwe odpowiedzi: A, B, C, D. Odpowiada im następujący układ krerek w KARCIE ODPOWIEDZI:

A	B	C	D
---	---	---	---

9. Tylko jedna odpowiedź jest poprawna.
10. Wybierz właściwą odpowiedź i zamaluj kratkę z odpowiadającą jej literą – np., gdy wybrałeś odpowiedź „A”:

<input checked="" type="checkbox"/>	B	C	D
-------------------------------------	---	---	---

11. Staraj się wyraźnie zaznaczać odpowiedzi. Jeżeli się pomylisz i błędnie zaznaczysz odpowiedź, otocz ją kółkiem i zaznacz odpowiedź, którą uważasz za poprawną, np.

<input checked="" type="checkbox"/>	B	C	<input checked="" type="checkbox"/>
-------------------------------------	---	---	-------------------------------------

12. Po rozwiązaniu testu sprawdź, czy zaznaczyłeś wszystkie odpowiedzi na KARCIE ODPOWIEDZI i wprowadziłeś wszystkie dane, o których mowa w punkcie 2 tej instrukcji.

**Pamiętaj, że oddajesz przewodniczącemu zespołu nadzorującego tylko KARTĘ ODPOWIEDZI.**

**Powodzenia!**

\* w przypadku braku numeru PESEL – seria i numer paszportu lub innego dokumentu potwierdzającego tożsamość

### Zadanie 1.

Który proces modyfikacji jedwabiu wielowłóknowego należy przeprowadzić w celu uzyskania przędzy elastycznej o dużej sprężystości i wydłużeniu, które może dochodzić do 500%?

- A. Międlenia.
- B. Karbonizacji.
- C. Merceryzacji.
- D. Teksturowania.

### Zadanie 2.

Który splot tkacki, przedstawiono na rysunku?

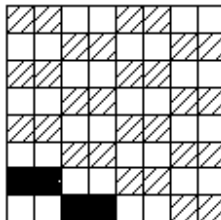

- A. Pikę.
- B. Ryps.
- C. Atlas.
- D. Panamę.

### Zadanie 3.

Włóknina jest wyrobem włókienniczym, który powstaje z

- A. masy luźnych odpowiednio uformowanych włókien połączonych np. przez igłowanie.
- B. masy luźnych włókien powlekanych warstwą tworzywa sztucznego.
- C. nitki przeplatających się ze sobą pod kątem prostym.
- D. nitki tworzących oczka wzajemnie się przeplatające.

### Zadanie 4.

Które procesy wykończalnicze, między innymi, należy zastosować dla tkanin płaszczowych wełnianych z przędzy zgrzebnej?

- A. Pranie i folowanie.
- B. Bielenie i obciążanie.
- C. Opalanie i krepowanie.
- D. Merceryzowanie i barwienie.

### Zadanie 5.

Który opis przedstawia sposób palenia się włókien bawełny?

- A. Palą się szybko i jednocześnie topią, wydzielając kwaśny zapach.
- B. Tlą się gasnącym płomieniem, wydzielając zapach palonych włosów.
- C. Smażą się i spiekają wolno tworząc kulkę, wydzielając zapach rogów.
- D. Palą się szybko jasnym płomieniem, wydzielając zapach palonego papieru.

### Zadanie 6.

Masę liniową przędzy charakteryzującą ich grubość oznacza się według międzynarodowego Systemu Tex. Jego jednostką podstawową jest 1 tex, który określa masę w

- A. gramach odcinka przędzy o długości 1 kilometra.
- B. gramach odcinka przędzy o długości 9 kilometrów.
- C. miligramach odcinka przędzy o długości 1 kilometra.
- D. miligramach odcinka przędzy o długości 9 kilometrów.

### Zadanie 7.

Do pomiaru wilgotności względnej powietrza należy zastosować

- A. barometr.
- B. higrometr.
- C. termometr.
- D. mikroskop.

### Zadanie 8.

Na rysunku przedstawiono przyrząd pomiarowy, który jest przeznaczony do wyznaczania

- A. czystości nitek.
- B. wydłużenia przędzy.
- C. liczby i kierunku skrętu nitek.
- D. wytrzymałości na rozerwanie przędzy.

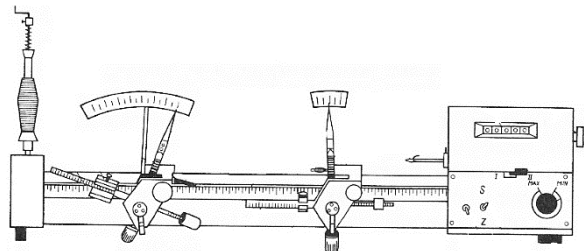

### Zadanie 9.

Która właściwość konfekcyjna tkaniny powoduje konieczność powiększania szerokości szwów i gęstości ściągów konfekcjonowania?

- A. Odporność na przetarcie.
- B. Wygląd powierzchni tkaniny.
- C. Rozsuwanie się nitek w szwach.
- D. Przewiewność i higroskopijność.

### Zadanie 10.

Która z wymienionych właściwości tkaniny wełnianej jest szczególnie wartościowa ze względu na dużą trwałość w użytkowaniu, którą wykazują wyroby z niej wykonane?

- A. Śliskość tkaniny.
- B. Sprężystość tkaniny.
- C. Podatność na rozciąganie.
- D. Odporność wybarwień na pot.

### Zadanie 11.

Która właściwość użytkowa flaneli bawełnianej decyduje o jej wyborze na piżamki dziecięce?

- A. Dobra układalność.
- B. Zdolność do spilśniania.
- C. Wysoka higroskopijność.
- D. Wysoka odporność na pilling.

**Zadanie 12.**

Która z wymienionych właściwości tkanin ma największy wpływ na wytrzymałość wykonanych z niej wyrobów odzieżowych?

- A. Sprężystość.
- B. Higroskopijność.
- C. Odporność na mięcie.
- D. Odporność na ścieranie.

**Zadanie 13.**

Maksymalna temperatura prasowania obrusa lnianego zgodnie z przedstawionym symbolem, który producent zamieścił na jego metce, wynosi

- A. 110 °C
- B. 150 °C
- C. 180 °C
- D. 200 °C

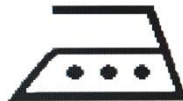
**Zadanie 14.**

Którą technikę należy zastosować do wyprasowania bluzki damskiej wykonanej z jedwabiu naturalnego surowego?

- A. Na sucho, po lewej stronie.
- B. Na mokro, po lewej stronie.
- C. Na sucho, po prawej stronie.
- D. Na mokro, po prawej stronie.

**Zadanie 15.**

Do którego z wymienionych wyrobów odzieżowych producent mógłby zamocować metkę z zamieszczonym na niej zestawem symboli opisujących sposób konserwacji przedstawionych na rysunku?

- A. Koszuli chłpięcej z flaneli.
- B. Ubrania roboczego z drellichu.
- C. Bluzki z kolorowej tkaniny lnianej.
- D. Sukienki damskiej z tkaniny bawełnianej.

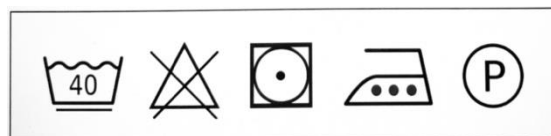
**Zadanie 16.**

Na rysunku modelowym przedstawiono sukienkę typu

- A. lejba.
- B. tunika.
- C. princeska.
- D. szmizjerka.



### Zadanie 17.

Który rodzaj kieszeni i kołnierza zastosowano w płaszczu męskim, przedstawionym na rysunku?

- A. Kieszenie klinowe i kołnierz stojący.
- B. Kieszenie cięte z klapką i kołnierz leżący.
- C. Kieszenie nakładane z klapką i kołnierz wykładany.
- D. Kieszenie nakładane z mieszkiem i kołnierz szalowy.

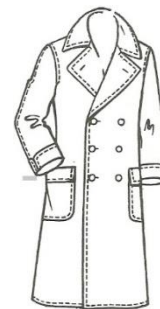

### Zadanie 18.

Na którym rysunku przedstawiono płaszcz damski typu trencz?



I.



II.



III.



IV.

- A. Na rysunku I.
- B. Na rysunku II.
- C. Na rysunku III.
- D. Na rysunku IV.

### Zadanie 19.

Na zamieszczonym rysunku jest przedstawiona suknia wieczorowa, w której zastosowano kompozycję

- A. rytmiczną.
- B. zamkniętą.
- C. symetryczną.
- D. asymetryczną.



### Zadanie 20.

Na rysunku przedstawiono suknię damską w stylu

- A. empire.
- B. rokoko.
- C. klasycznym.
- D. awangardowym.



### Zadanie 21.

Na rysunku przedstawiono modelowanie form bluzki damskiej z rękawem

- A. kimono.
- B. raglanowym.
- C. koszulowym.
- D. półraglanowym.

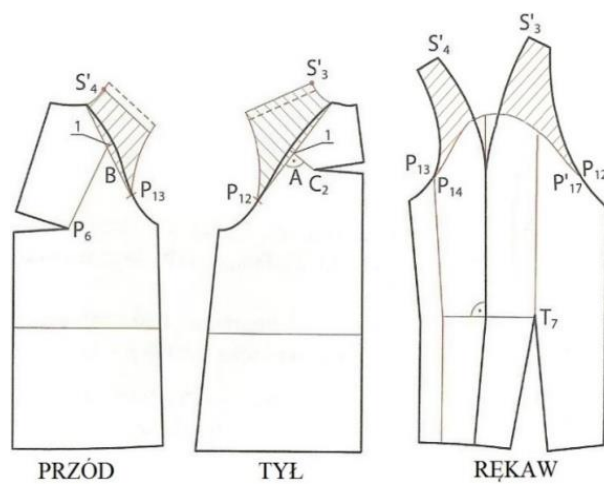

### Zadanie 22.

Na którym rysunku przedstawiono modelowanie form kołnierza leżącego „be-be”?

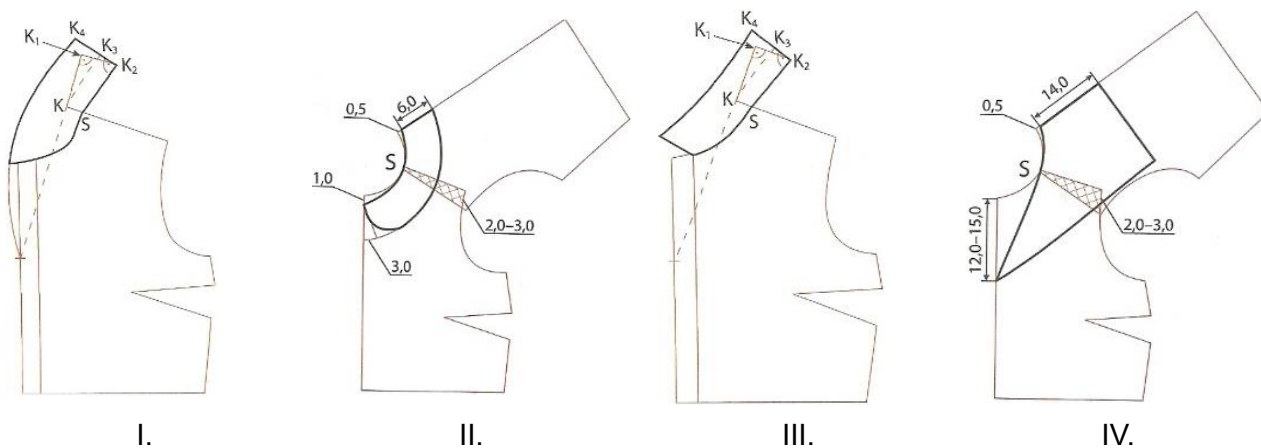

- A. Na rysunku I.
- B. Na rysunku II.
- C. Na rysunku III.
- D. Na rysunku IV.

### Zadanie 23.

Na którym rysunku przedstawiono sposób modelowania zaszewki piersiowej w zamieszczonej bluzce damskiej?



I.



II.



III.



IV.

- A. Na rysunku I.
- B. Na rysunku II.
- C. Na rysunku III.
- D. Na rysunku IV.

### Zadanie 24.

Przy stopniowaniu przedstawionego na rysunku szablonu rękawa długiego z rozmiaru 164/72/96 na rozmiar 170/72/96, linię dołu rękawa należy przesunąć

- A. w górę o 2 cm
- B. w górę o 1 cm
- C. w dół o 2 cm
- D. w dół o 1 cm

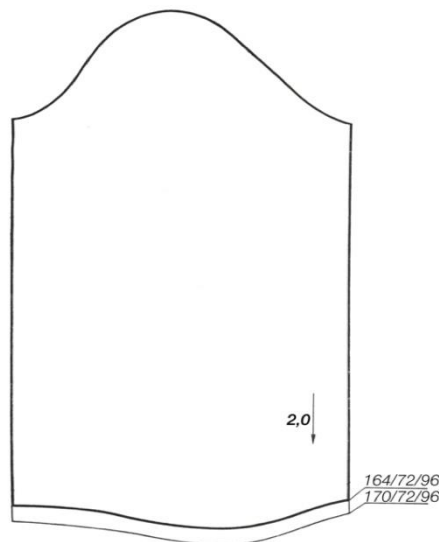

### Zadanie 25.

Określ wartość stopnia zasadniczego dla wzrostu, przy stopniowaniu szablonów wyrobów odzieżowych.

- A. 2,0 cm
- B. 4,0 cm
- C. 6,0 cm
- D. 8,0 cm

### Zadanie 26.

Który układ szablonów zgodnie z przedstawionym rysunkiem, należy zastosować do wykrojenia elementów letniego ubrania męskiego z tkaniny elanolnianej?

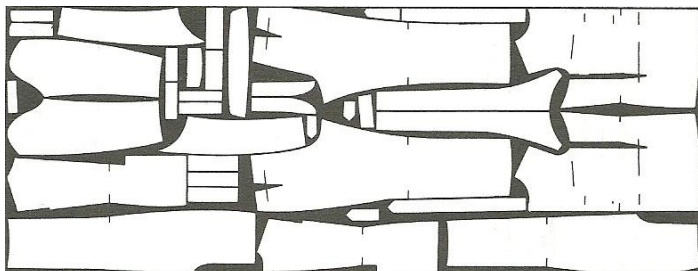

- A. Łączony, dwukierunkowy.
- B. Łączony, jednokierunkowy.
- C. Pojedynczy, różnokierunkowy.
- D. Pojedynczy, jednokierunkowy.

### Zadanie 27

Który układ szablonów należy zastosować do wykrojenia elementów śpiochów niemowlęcych z bawełnianego weluru w rozmiarze 68?

- A. Łączony.
- B. Różnorodny.
- C. Dwukierunkowy.
- D. Jednokierunkowy.

### Zadanie 28.

Który układ szablonów zgodnie z przedstawionym rysunkiem, zastosowano do wykrojenia elementów letnich sukienek damskich z gładkiej tkaniny bawełnianej?

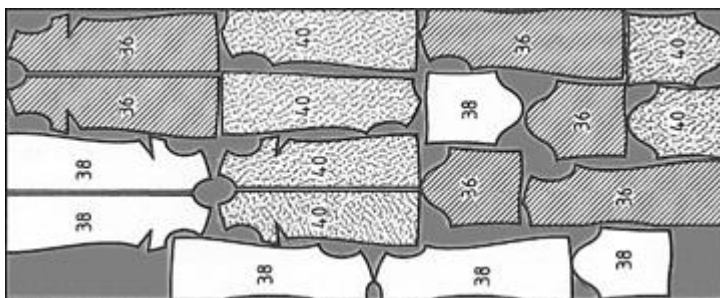

- A. Łączony, sekcyjny.
- B. Łączony, różnokierunkowy.
- C. Dwukierunkowy, sekcyjny.
- D. Dwukierunkowy, pojedynczy.



### Zadanie 29.

Na podstawie przedstawionego rysunku instruktażowego określ czynność, którą należy wykonać po przestębnowaniu krawędzi wlotu kieszeni.

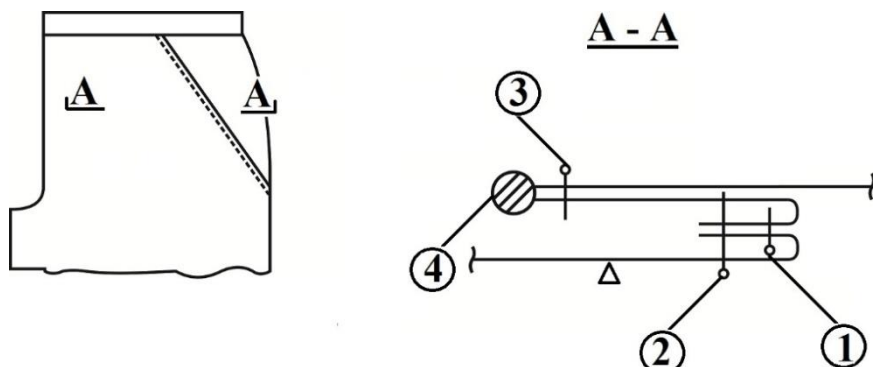

- A. Zszycie szwów bocznych.
- B. Zszycie worków kieszeniowych.
- C. Wykończenie krawędzi szwu overlockiem.
- D. Przyszycie worka kieszeniowego do przodu.

### Zadanie 30.

Doszyć plisy do krawędzi dołu rękawa, oznaczono na przedstawionym rysunku instruktażowym cyfrą rzymską

- A. I.
- B. II.
- C. III.
- D. IV.

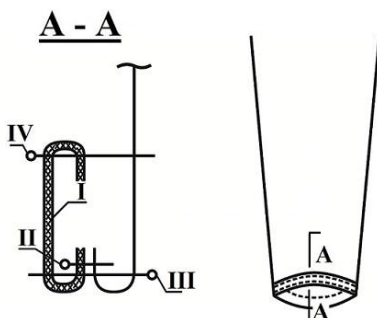

### Zadanie 31.

Na którym rysunku przedstawiono sposób wykończenia plisną skośną zamieszczonego rozporoka?

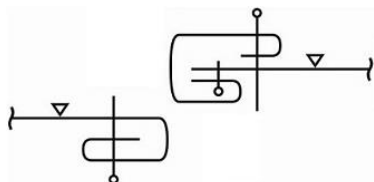
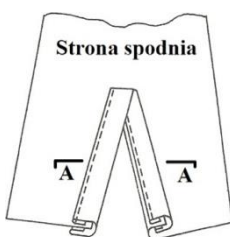

Rysunek 1.

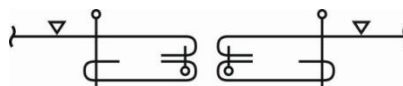

Rysunek 2.



Rysunek 3.

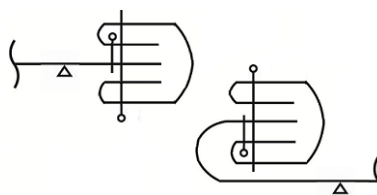

Rysunek 4.

- A. Na rysunku 1.
- B. Na rysunku 2.
- C. Na rysunku 3.
- D. Na rysunku 4.

### Zadanie 32.

Zamek błyskawiczny, na podstawie przedstawionego rysunku instruktażowego, powinien być wszyty do spódnicy damskiej

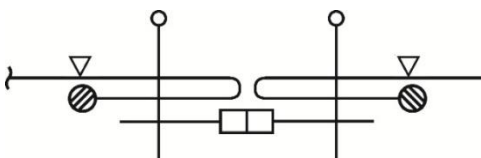

- A. kryto.
- B. symetrycznie.
- C. jednostronnie.
- D. asymetrycznie.

### Zadanie 33.



Ścieg maszynowy przedstawiony na rysunku, należy zastosować do

- A. ozdobnego stębnowania krawędzi bluzy sportowej z drelichu.
- B. podszycia kryto obrębu w spódnicy damskiej z jedwabiu naturalnego.
- C. wykończenia szwów na linii boków i ramion w dziewczęcej bluzie z dzianiny.
- D. połączenia wkładów nośnych w przodach wełnianej marynarki męskiej.

### Zadanie 34.

Który ścieg ręczny należy zastosować do oznaczania linii cięć modelowych, zaszewek i konturów elementów wyrobu odzieżowego, na dwóch warstwach równocześnie?

- A. Za igłą.
- B. Pikowy.
- C. Pętelkowy.
- D. Fastrygowy.

### Zadanie 35.

Który szew, przedstawiony na rysunku, należy zastosować do łączenia elementów bluzki damskiej z cienkiej żorżety?

- A. Zwykły.
- B. Francuski.
- C. Nakładany.
- D. Bieliźniany.

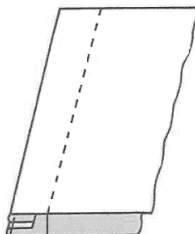

### Zadanie 36.

Które maszyny, należy zastosować do wykończenia dołu rękawa mankietem w bluzce damskiej zgodnie z zamieszczonym rysunkiem instruktażowym?

- A. Prasę do klejenia płaską, stębnówkę, overlock.
- B. Klejarkę, stębnówkę, maszynę wieloczynnościową.
- C. Overlock, maszynę łańcuszkową, manekin prasowalniczy.
- D. Żelazko elektryczno-parowe, maszynę łańcuszkową, overlock.

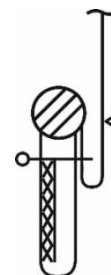

**Zadanie 37.**

Numer i nazwa operacji: 28. Zszycie nogawek wzdłuż linii krocza		Czas wykonania: 1,33 min.
Parametry technologiczne: $G = 40 \text{ dm}^{-1}$	Maszyny i urządzenia: -----	Uwagi:

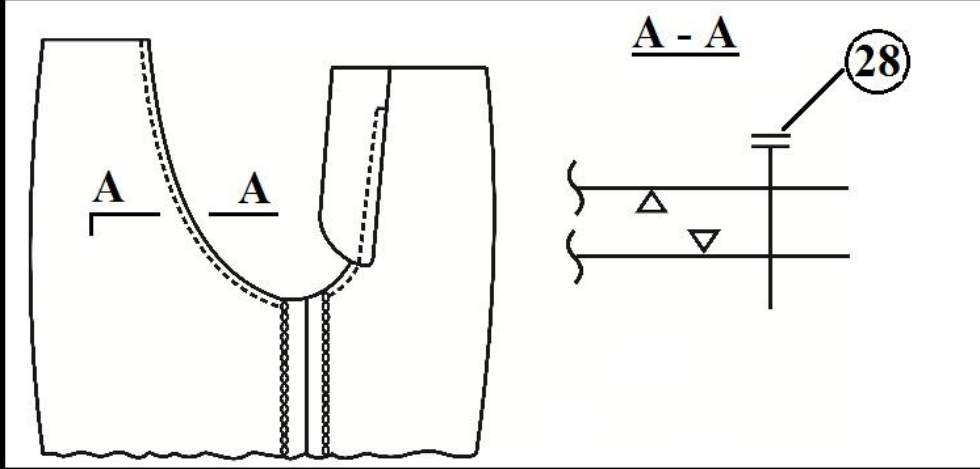

Na podstawie zamieszczonego rysunku instruktażowego, określ maszynę, którą należy zastosować do wykonania operacji zszycia nogawek wzdłuż linii krocza.

- A. Pikówkę.
- B. Stębnówkę.
- C. Zygzakówkę.
- D. Łańcuszkową.

**Zadanie 38.**

Którą maszynę specjalną należy zastosować do mocowania krawędzi kieszeni, rozporków oraz podtrzymywaczy w spodniach sportowych?

- A. Ryglówkę.
- B. Szczepiarkę.
- C. Maszynę stębnową.
- D. Maszynę wieloczynnościową.

**Zadanie 39.**

Oblicz koszt materiału potrzebnego do wykonania zlecenia uszycia 500 par klasycznych spodni męskich, jeśli norma kalkulacyjna na 1 sztukę wynosi 1,20 m a cena za 1 mb materiału wynosi 25,00 zł.

- A. 12 500,00 zł
- B. 13 750,00 zł
- C. 15 000,00 zł
- D. 15 500,00 zł

**Zadanie 40.**

Oblicz koszt konfekcjonowania 200 sztuk sukienek dziewczęcych na podstawie następujących danych: czas konfekcjonowania 1 wyrobu wynosi 60 minut, a koszt normo-minuty to 0,20 zł.

- A. 120,00 zł
- B. 240,00 zł
- C. 1 200,00 zł
- D. 2 400,00 zł